



环境、社会及管治报告

2023年度



目录

一、企业概况	第4-5页
二、社会责任管理体系	第6-11页
三、风险管理	第12-13页
四、员工权益保护	第14-18页
五、利益相关方保护	第19-20页
六、环境责任	第21-23页
七、社会行为	第24页
八、总结与展望	第25页

关于本报告

1、报告范围

本报告以巨邦集团有限公司为主体，报告涵盖了公司概况、社会责任管理、企业战略、环境保护、科技创新、员工关怀、社区服务以及经营业绩等方面，向利益相关方和社会各界披露了公司的发展情况，展示了其为经济、社会、环境共同可持续发展所进行的实践与成效。

2、称谓说明

为表述方便，报告把“巨邦集团有限公司”简称为“巨邦集团”或“公司”

3、报告时间

2023年1月1日至2023年12月31日，部分数据及内容超出上述范围。

4、发布周期

本报告为年度报告。

5、报告发布形式

本报告以电子文档形式发布，其中电子文档可在<http://www.mccb.cn/>网站下载阅读。

衷心感谢您阅读我们的报告！

一、企业概况

公司简介

巨邦集团有限公司始创于1993年，下辖浙江巨邦电器股份有限公司、浙江睿邦电气有限公司、上海巨邦电器有限公司三家全资子公司。是一家致力于电气元件、35KV及以下配网设备、储能变电系统、电力安装、智慧运维的国家高新技术企业。在中国大陆设立了35个办事处，在智能电网、电力新能源、电气物联网等领域与国家电网、南方电网、中石油、内蒙古电力集团、施耐德电气、合盛硅业、青山控股集团、中国三峡集团、中国葛洲坝集团、中国铁塔能源、内蒙古伊泰集团等头部企业形成了战略合作关系。

公司设立了配电电器省级研究院、省级工业设计中心、国家级博士后工作站，企业是中国电力企业联合会理事单位，全国低压电器标委会理事单位。公司一贯重视自主研发和产学研合作，相继与华北电力大学、上海电器科学研究所、中国电力科学研究院、东北电力大学、南京航空航天大学、浙江科技大学、河北科技大学建立了产学研合作。公司拥有专利123项、软件著作权35项、参与起草或参编标准16项，获浙江省科技进步奖两项，2021年荣获浙江省专精特新中小企业和隐形冠军企业，2022年荣获国家级专精特新小巨人企业荣誉，2023年荣获国家知识产权优势企业、浙江省单项冠军培育企业、浙江省工业互联网平台、浙江省服务型制造示范企业、浙江省知识产权示范企业、浙江省绿色低碳工厂、浙江省制造业云上企业等荣誉。

巨邦集团秉承“让供电更可靠，让用电更安全”的使命，实现：把配网设备做成行业标杆，共创智慧能源新生态”的愿景！致力于把巨邦打造成为：一站式产品+技术+服务智能电力系统解决方案的引领者。

TRANSMISSION & DISTRIBUTION SYSTEM SOLUTION 智能化电气系统解决方案

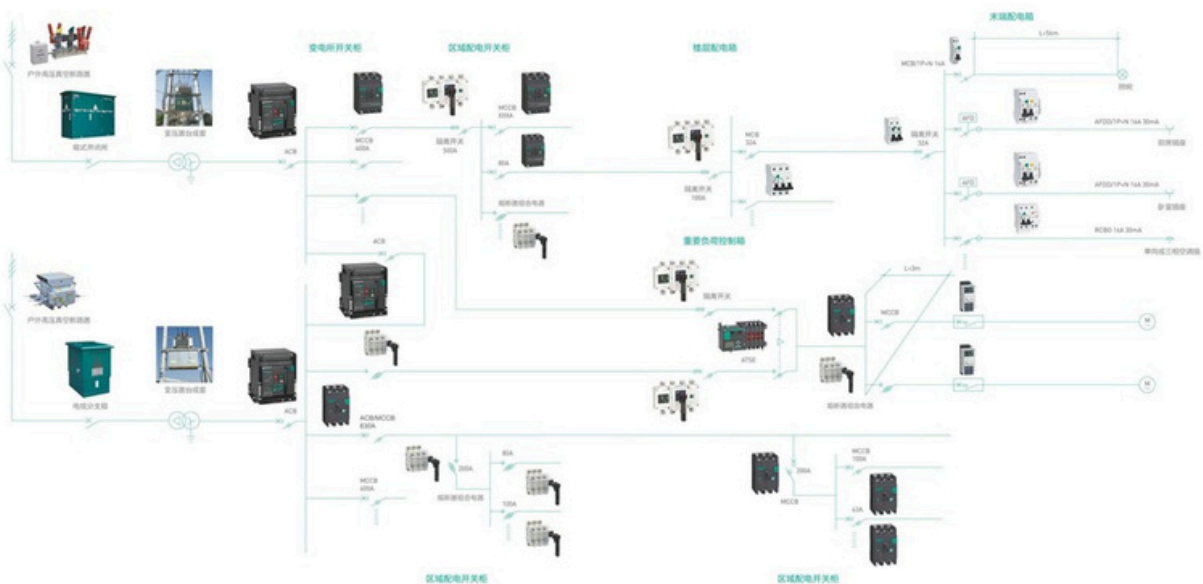

一、企业概况

企业文化

公司在弘扬优秀传统文化的基础上，积极吸收国内外现代管理和企业文化的优秀成果，建设具有鲜明特征、丰富内涵和永续传承的企业文化。

公司秉承“巨邦”人文精神，统领企业经营理念，致力成为一站式产品+电力总包+智慧运维电力系统解决方案的引领者。企业文化可以形成一种组织能力，把组织塑造成坚定的实体；企业文化可以作为一种协调力量，成为企业的黏合剂；企业文化还可以产生一种感情的力量，给企业中的人以心灵慰藉。

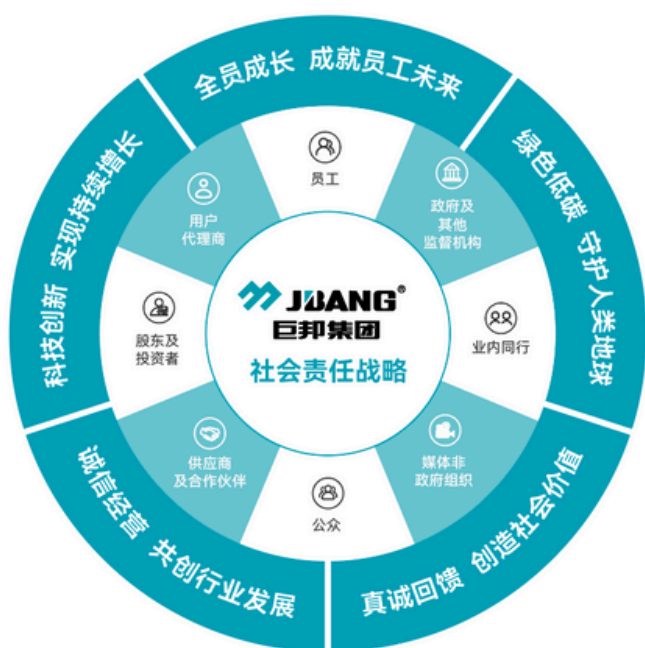

巨邦集团社会责任ESG战略模型

二、社会责任管理体系

一个企业最大的社会责任，就是要让公司持续健康发展，为社会创造更多价值。一家成功的公司会解决就业、缴税、员工福利、环境保护等问题，同时为政府纳税，政府税收又会通过多种方式完成相应的社会责任。

组织架构

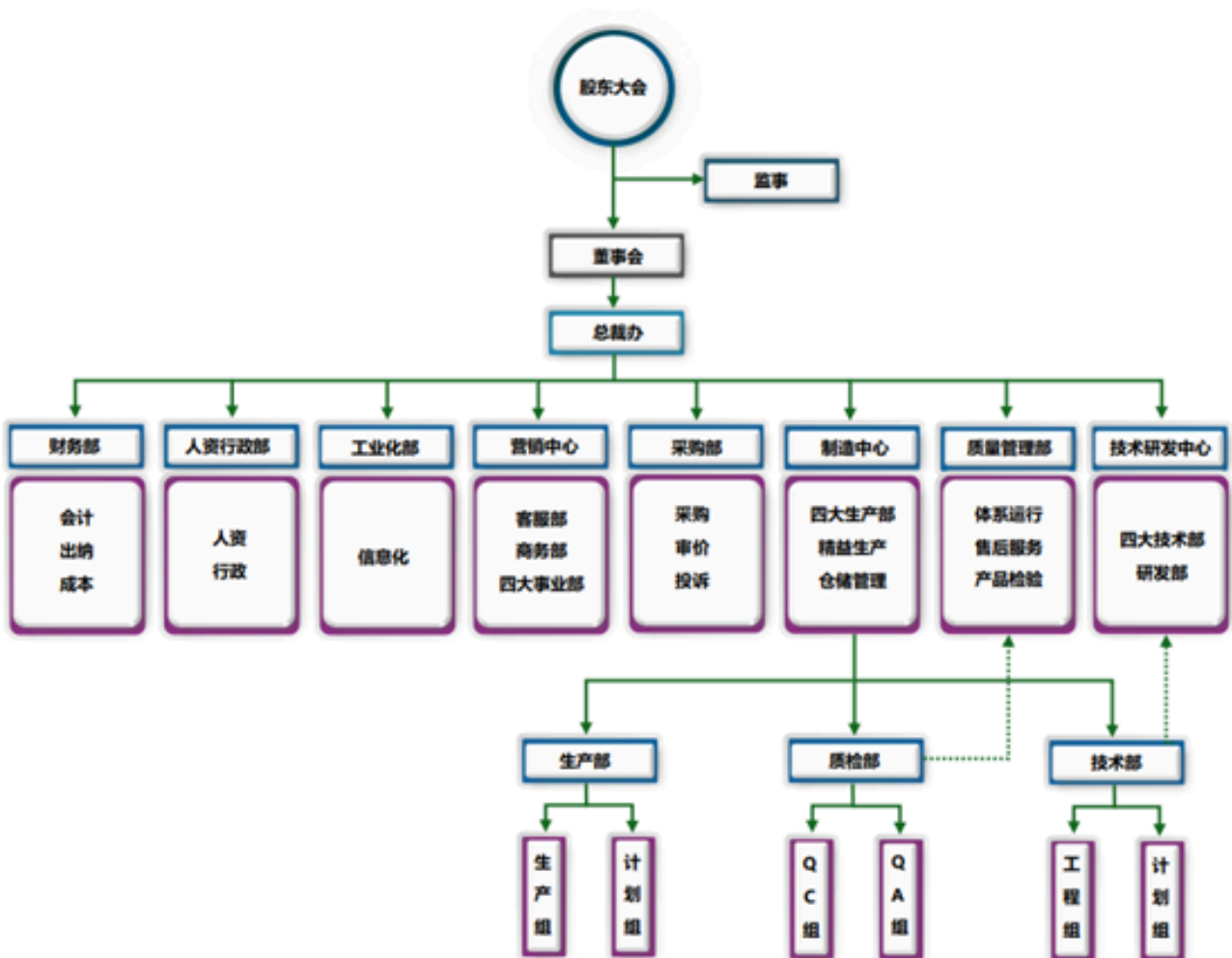

二、社会责任管理体系

社会责任核心

随着全球化经济的不断发展，可持续发展的理念已经成为许多国际型企业发展战略的核心。支持社会公益事业，倡导社会环境的可持续发展，做负社会责任的企业，已成为企业公共关系的重要主题。

春泥计划



社会慰问



二、社会责任管理体系

社会责任管理战略

1、建立目标管理体系。公司战略规划制定后，它只是中长期目标，是高度概况的纲要，无法指导我们开展具体工作，我们要建立目标管理体系，将它分解成职能子战略、业务子战略及目标实施路径图。各子公司根据目标实施路径图，从上至下分解成部门目标、岗位目标，各部门、各岗位根据工作实际需要，结合公司目标制定能落地实施的行动策略，形成闭环的目标管理体系，将公司目标与员工目标进行有机结合，最大限度保证实现公司目标。

2、建立全面预算管理、成本管控体系。财务管理是企业的命脉，它渗透到企业经营的各个领域、各个环节、各个部门、各个岗位。而财务预算是财务管理的首要环节、也是成本管控的重要依据。因此，我们要建立全面预算管理、成本管控体系。我们要根据年度经营目标，组织制定科学合理的全面预算，还要对各个环节的成本进行监督、控制、分析，为公司提供决策参考。并建立财务风险预警机制，对经营活动中存在的财务风险，提出规避措施，降低风险。财务要加强成本分析和成本管控，我们所有员工在各自工作岗位上和各个工作环节都要有成本控制意识，创新管理工具、工作方法，降低内耗和浪费，还要提升工作效率和质量。降低成本并不是控制投入，而是要把钱花在刀刃上，该投入的，我们不仅要投入，还要加大地投入。

3、加强信息化建设。在“互联网+”、“工业化+信息化”相融合的时代，信息技术大大降低了企业的管理成本、提高了员工的工作效率，间接提升了企业的经营效益。

4、加强员工产品质量意识、生产成本意识。鼓励员工多提合理化建议，并结合现状采纳实施，在公司内形成产品质量人人有责、生产成本与我有关的气氛，降低生产全环节浪费。

5、加强节能环保。大力推进能源、环境体系建设，积极倡导绿色环保理念，加强环境保护，防止污染，推进能源和资源的可持续利用，加大环境信息公开力度。

6、公平运营。恪守商业道德，坚持诚信经营，倡导公平竞争，反对行贿受贿、反倾销反垄断，营造和谐商业环境。

7、公益事业。积极回报社会，努力为所在地区的公益、教育和赈灾救助事业做出贡献，成为负责任的企业公民。

二、社会责任管理体系

利益相关方沟通机制

公司十分重视通过充分有效的沟通开展利益相关方管理，密切关注利益相关方的期望和要求，不断扩展沟通渠道，丰富交流内容，并采取积极有效的方式回应各方关切和诉求，让各方更多地了解公司、关心公司，为自身可持续发展营造良好的外部环境。

相关方的需求和期望清单

利益相关方	需求和期望	监测指标或项目	监测部门
顾客	产品质量符合顾客要求	顾客满意度	人资行政部
	及时交货 价格合理	客户投诉率 交货及时率	营销中心 营销中心
供方	上期合作、双赢	供应商年度审核考评表	采购部
	进料合格率	来料批数合格率	采购部
	及时付款	贷款月结	财务部
员工	薪资、福利增加	工资、加班工资及福利管理程序、培训对照表	人资行政部
	提供培训机会		
政府机构	有一定的娱乐活动	安全生产、环保生产 工伤事故考核	制造中心 制造中心
	安全生产、环保生产、就业最大化、经营效益好		

二、社会责任管理体系

法律责任

对利益相关者的法律责任，这一责任主要包括企业根据《中华人民共和国公司法》、《中华人民共和国民法典》等法律法规，对股东、供应商、客户、社区及其它社会团体等所有利益相关者必须遵守各类合同，按照法律规定进行利益分配，为社会提供最基本的产品和服务质量保证，不损害企业所在社区的合法权益，不影响其它社会团体的利益等内容。

对环境的法律责任，这一责任主要包括企业根据《中华人民共和国环境保护法》等法律法规，在生产经营活动中必须履行资源和能耗的节约标准，必须达到国家强制规定的污染排放标准，对不能达标的项目必须加强技术改造和污染治理，努力达到国家规定的各项环保标准等内容。

对员工的法律责任，这一责任主要包括企业根据《中华人民共和国劳动合同法》等法律法规，必须为员工生产提供安全保障，必须按照国家政策保证员工的各项福利待遇，必须为员工办理各种国家所规定的生育、失业、养老、疾病等基本社会保险等内容。

对社会的法律责任，这一责任主要包括企业根据《中华人民共和国企业所得税法》、《中华人民共和国增值税暂行条例》等法律法规，必须完成所得税、增值税等各种利税上缴等责任。

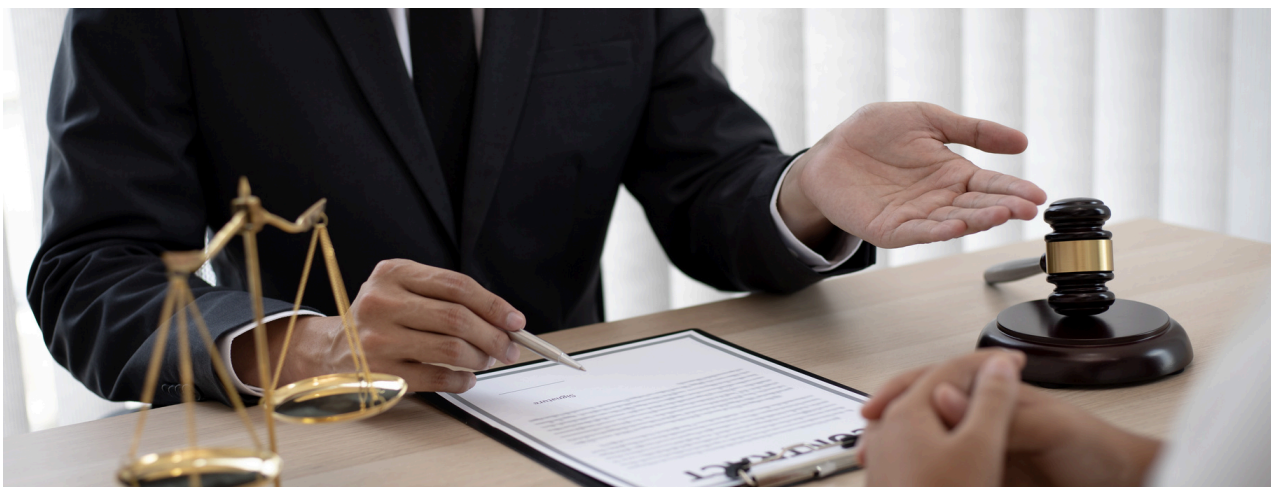

二、社会责任管理体系

经济绩效

2023年,巨邦在保障安全生产、全年无事故的提前下,2023年销售收入达到5.4亿元。

全年研发投入达2031万元,缴纳税收1600万元,人均产值达163万元,绿电使用率100%。

2023年01月-2023年12月目标指标完成情况统计表

序号		考核内容	达标情况
1	全公司	成品一次检验合格率达98%以上	100%
		顾客满意率达95%;	达标
		噪声、废气、废水排放达标	达标
		火灾、爆炸发生率为零	0
		火灾发生率为零	0
		全年无触电伤害事故	0
2	人资行政部	文件错控率低于1%	0
		员工培训计划完成率达到100%	100%
		员工培训合格率达到95%	100%
		火灾事故为零	0
		固废废弃物回收率100%	100%
3	制造中心	火灾事故为零	0
		固废废弃物回收率100%	100%
4	营销中心	火灾事故为零	0
		固废废弃物回收率100%	100%
5	制造中心	噪声、废气、废水排放达标	达标
		火灾、爆炸发生率为零	0
		火灾发生率为零	0
6	财务部	全年无触电伤害事故	0
		有关环境安全管理的财务绩效数据统计及时率100%,准确率100%	100%
		火灾发生事故为零	0
		固废废弃物回收率100%	100%

三、风险管理

公司坚持风险体系化管控，将风险管理融入到经营管理全过程，突出抓好重大风险的防范化解，防范经营决策和执行风险。

环境和职业健康

巨邦集团对于环境和职业方面可能存在的风险采取以下措施。

- 1、及时地、认真地按当地环境和职业健康管理、监测机构的管理要求完成相关工作、并保存证据。
- 2、定期监查供应商方、加强日常沟通，监督供应商方严格遵守环境和职业健康法律、法规和行业要求；严格要求采购的产品、原材料有环保监测报告，不增加有害物质，保证产品符合客户环保要求。
- 3、识别相关的法律、法规，并将重要环节因素的管控是否符合进行评价，不符合的予以整改、避免发生风险。
- 4、严格执行对废水、废气、噪声、危废排放的管理规定，落实相关人员的责任。
- 5、及时对环境因素和危险源进行识别，对其是否属于重要环境和职业健康因素进行判定，一旦定位重要环境因素和危险源即应依法依规管控。
- 6、识别紧急情况不遗漏、制定对应的应急预案、对预案进行经常的宣传、贯彻、定期演练。总结评价预案的效果，不断改善提高。
- 7、及时地、认真地按地卫生行政部门的防疫要求进行防疫措施，落实相关人员的责任、并保存证据。



三、风险管理

质量方面

巨邦集团对于质量方面可能存在的风险采取以下措施。

- 1、严格按照规定在订单评审前，就不理解的或不清楚的内容进行沟通，评审后有不能满足顾客要求的事项与顾客沟通以达成一致。
- 2、严格按照规定向供应商或承包方传达企业采购物品的各项内容，直至完全理解，以避免提供物品不符合的风险。
- 3、严格按照要求对关键生产设备进行及时保养，日常点检。
- 4、严格按照程序文件的规定对检测设备进行定期检定或校验，对失效或发生偏离的检测设备检验的产品应重新检验判定。
- 5、严格按照规定对成品需要监视或测量的环节实施有效的监视和测量，监视和测量应以有效的标准为判定依据。对重要岗位的工作人员应事先进行相应的培训或边从事边有人帮助，直至评价后已具备独立工作能力方可单独从事该项工作。
- 6、严格按照规定对顾客及外供方提供的各类财产进行管理，在顾客财产发现异常时与顾客保持沟通达成一致作出处理，在合同到期时按约返还给顾客，做好相应的保密工作。
- 7、开拓新的市场和潜在的客服，网上销售的渠道。以人名币作为结算价格以规避不利于供方的波动。
- 8、与需方签订当汇率达到一定范围时适当调整结算价格的契约，以规避双方的风险。探索寻求合法的其他融资渠道
- 9、将生产规模调整至与资金流总经理动规模相适应。建立重大决策的规则，依规则进行决策，基于事实、证据进行决策。
- 10、新管理方法的采用，团队关系的建立，按规定对零件、部品、成品需要管理的环节实施有效的监视，提升管理水平。



四、员工权益保护

管理制度

公司严格遵守《劳动合同法》，依法保护职工的合法权益。公司所有员工均已经按照国家 and 地方有关法律法规与公司签订了《劳动合同》。公司按照国家和地方法律法规建立包括薪酬体系、激励机制，以及养老、医疗、工伤、失业、生育在内的保险与福利制度，推进人事制度改革，合理设置岗位，明确岗位职责，规范用工，促进劳资关系的和谐稳定。

职工必须自觉遵守劳动纪律，接受劳动保护知识的培训教育，爱护生产设备、劳动保护设施等用具，对违章指挥者有权拒绝、检举和控告。主管部门负责对劳动保护执行情况进行监督检查，部门应不断完善劳动条件，消除重大事故隐患和职业危害，保证劳动安全卫生。



四、员工权益保护

职业健康与安全

公司认真贯彻执行国家有关职业健康和劳动保护法规政策，建立完善职业健康管理制度，健全职业卫生档案和员工健康监护档案，做好职业健康监护工作。定期对作业场所职业病危害因素进行监测和评价，达不到国家卫生标准的应采取措施进行治疗，不断改善条件，减少职业病危害因素的产生。工作场所和员工宿舍应设有符合国家相关规定，达到紧急疏散要求、标志明显、通畅的安全通道；储存及使用危险物品的车间、仓库不得与员工宿舍在同一建筑物内，并保持安全距离；在有较大危险的生产场所和有关设施、设备上，设置明显的安全警示标志。对具有职业危害岗位的员工必须进行岗前、岗中和离岗时职业健康检查，对患有职业禁忌症者不得从事所禁忌的工作。检查必须到具有职业健康检查资质并具有与检查项目相适应的主检医师及仪器、设备的医疗机构进行。

职业健康检查的项目及周期

（一）接触噪声岗位的操作工常规检查：内科常规、耳鼻检查、血常规、心电图和纯音听力测试，一年体检一次；

（二）危险品接触者的必检项目：内科常规、血常规（必须包括血小板）、肝功能、肝脾B超检查；选检项目：皮肤检查、心电图、骨髓穿刺检查，一年体检一次；

（三）接触化学作业的操作工常规检查：内科常规、心电图、肝功能、血常规、高仟伏胸部X射线片、肺功能检查。接触锈尘的岗位每年体检一次。

对产生职业病危害因素的作业场所，应在醒目位置设置公告栏，公布有关职业病防治的规章制度、操作规程及职业病危害因素检测结果；在职业病危害工作场所，设置警示标牌和发生职业病危害事故时的应急救援措施等内容。工作场所和员工宿舍应保持清洁卫生，并有防潮、防寒、防辐射和消毒等设施。其道路、采光、饮用水和排污均应符合国家规定，并根据需求设置卫生辅助设施。按照国家及上级有关规定，为上岗员工提供满足安全环保要求的劳动防护用品，劳动防护服装应符合公司“四统一”（统一性能、款式、颜色、标识）的要求。

四、员工权益保护

职业健康与安全



重要危险源	目标	指标	职业健康安全管理方案措施及步骤	控制措施
机械伤害	无机械伤害事故	0	1、建立各类事故<应急预案>并由安全环保处组织贯彻实施。2、加强员工安全操作的培训，提高安全防范意识；3、建立安全检查小组，定期对体系运行各个环节进行	ABCD
物体打击	无重伤以上事故	0	1、建立各类事故<应急预案>并由安全环保处组织贯彻实施。2、加强员工安全操作的培训，提高安全防范意识；3、建立安全检查小组，定期对体系运行各个环节进行；4、认真检查，将安全隐患消除在萌芽状态；5、做好应急物资、组织、人员的配备，并及时检查其有效性。	ABCD
潜在火灾爆炸	杜绝火灾、爆炸事故发生	0	1、各楼层、车间配备充足的灭火器材，标示明确；2、严格按照设备操作规程进行生产和检验，防止触电等伤害。3、每季度进行消防应急演练，能快速应对火灾事故的发生，将损失降到最低；4、对特种设备及锅炉设备进行定期的检验及安全防护标识	ABCD
触电事故	无触电事故	0	1、所有设备都必须安全接地；2、严格按照设备操作规程进行生产和检验，防止触电等伤害；3、定期对设备、线路进行安全检查，消除安全隐患；4、每半年进行触电事故应急演练，能快速应对触电	ABCD
高温烫伤事故	无重伤以上事故	0	1、建立各类事故<应急预案>并由安全环保处组织贯彻实施。2、加强员工安全操作的培训，提高安全防范意识；3、建立安全检查小组，定期对体系运行各个环节进行	ABCD
机械伤害	无机械伤害事故	0	1、建立各类事故<应急预案>并由安全环保处组织贯彻实施。2、加强员工安全操作的培训，提高安全防范意识；3、建立安全检查小组，定期对体系运行各个环节进行	ABCD

注：A、目标指标管理；B、安全管理方案及应急预案；C、管理制度；D、运行控制。

四、员工权益保护

员工成长发展

公司在招聘引进人才的同时，注重人才培养措施，根据公司发展的需要和稳定人才的工作实际，建立技术、管理、技能人才骨干队伍，争取逐步形成结构合理、高效精干的人才队伍群体，以满足公司参与市场竞争和追赶世界先进水平的需要。公司所有员工都必须接受安全培训，熟悉有关安全环保规章制度和安全操作规程，具备必要的知识，掌握本岗位的安全操作技能，增强预防事故、控制职业危害和应急处理的能力。未经安全环保培训合格的人员，不得上岗工作。

公司员工每年必须接受一次专门的安全培训。公司所有员工上岗前必须经过公司、车间、班组三级安全培训教育。保证其具备本岗位安全操作、应急处置等知识和技能。三级安全教育培训时间不得少于48学时。特种作业人员必须按照国家有关法律、法规的规定接受专门的安全培训，经考核合格，取得特种作业操作资格证书后，方可上岗作业。

公司将安全培训工作纳入年度工作计划，保证安全培训工作所需资金。建立健全员工安全培训档案，详细、准确记录培训考核情况，做到一人一卡。



四、员工权益保护

员工成长发展

2023-2024年度培训计划

序号	培训项目	培训对象	计划日期	方式	课时	实施进度
1	公司管理制度	公司员工	2023年3月	◇	4H	●
2	内审员培训	内审员	2023年4月	◇	8H	●
3	环境因素识别/危险源识别方法	部门负责人	2023年6月	◇	4H	●
4	ISO9000/14001/45001文件培训	各部门主管	2023年8月	☆	12H	●
5	设备操作维护培训	生产操作人员	2023年12月	◇	12H	●
6	技能培训	生产员工	2024年3月	◇	24H	◎
7	应急预案演练培训	公司员工	2024年10月	□	4H	○
8	质量、环境和职业健康安全意识培训	全员	2024年12月	◇	48H	○

1. “◇”表内部培训，“☆”表外聘讲师，“□”表委外培训，“○”表未实施，“◎”表部分实施，“●”表实施完成。



五、利益相关方的权益保护

公司与内部及外部利益相关者通过了解其想法及意见。通过各种参与渠道，我们致力满足他们对其关心议题的期望。

股东投资权益保护

企业只有不断创造股东价值，才能吸引股东资本，实现稳步发展。有效地提升股东价值，能增强公司在资本市场的竞争力，同时也有利于公司的持续经营。企业的决策者应主动协助股东和投资者增加对企业的了解，唤起对企业的兴趣，刺激投资者对企业的长期投资，在股东和投资者心目中树立良好的形象。

公司始终坚持及时向债权人通报与其债权权益相关的重大信息，配合债权人了解公司有关财务、经营和管理等情况，进一步加强投资者关系管理工作。针对投资者关系管理中存在的薄弱环节，公司丰富和完善了公司的网站功能，建立网络、电话、邮件等多方位的沟通渠道，通过充分的信息披露加强与投资者的沟通，促进投资者对公司的了解和认同，树立公司良好的市场形象与投资者营造良好的内外沟通运行环境，保证投资者关系的健康、融洽发展。

公司时刻关注监管部门出台的最新法规和规章，对公司内部控制制度进行了持续完善。通过不断完善内部控制制度，切实提高公司的治理水平。同时结合公司的实际情况，对公司的业务流程及经营管理各层面、各环节的控制制度进行了不断的完善与改进。公司严格按照有关法律、法规和规定，自觉自愿履行信息披露义务，确保信息披露的真实、准确、及时、完整和公平。



五、利益相关方的权益保护

供应商的权益保护

坚持与供应商保持互惠互利、合作共赢的良性关系。公司坚持诚信经营、利益共享、互惠互利的原则，不断完善采购流程与机制。首先，建立公平、公正的评估体系，尊重供应商的合理报价，维护供应商的产品利益和技术开发利益。其次，严格供应商筛选程序，将监督和防范工作贯穿于供应商筛选全过程，并不断加强员工的廉政教育，在公开、公平、公正的前提下与供应商建立了良好的战略合作伙伴关系，实现了公司与供应商的双赢局面。

客户和消费者的权益保护

公司积极树立公司在客户心目中的良好形象，提升品牌形象。挖掘顾客的需求信息，引导公司新产品新技术的开发，完善售后服务管理，及时处理顾客投诉，提高顾客满意度。落实企业品牌发展规划，积极推进品牌价值提升。建立与顾客接触的主要渠道，这些渠道方便顾客查询信息、进行交易。针对重大问题制订了应急措施。对顾客进行细分并识别重要顾客，在细分顾客的基础上了解每类顾客的需求。

公司非常重视诚信建设以及对反商业贿赂的内部监督，严格执行廉正监察制度，完善防治商业贿赂的长效机制，严格监控和防范公司或员工与客户和供应商的各类商业贿赂活动，在公司内部树立正气，坚决抵制歪风邪气，严格遵守商业道德和社会公德。同时，公司不依靠虚假宣传和广告牟利，不侵犯供应商、客户的著作权、商标权、专利权等知识产权。



六、环境责任

为了强化管理，降低能耗，杜绝浪费，降低生产成本，提高企业经济效益，特制订《节能降耗管理措施》。公司所有用电、用水、用气部门，要进一步增强节电、节水、节气意识，自觉遵守管理办法。以各部门和生产车间为主，加强对员工进行节能降耗教育，增强员工厉行节约，杜绝浪费的意识。经常性组织内部检查和考核工作，各部门车间负责人是节能降耗第一责任人。2023年公司荣获浙江省绿色工厂、乐清市近零碳工厂称号。

能源管理

公司厂区建有1.3兆瓦分布式光伏，绿电使用率达100%，去年绿色研发投入2031万元，拥有5条精益生产线、改造了激光切割机、数控冲床自动上下料、以及烘箱的油改电等，企业导入精益生产，引进OA系统、PLM、ERP、MES等信息化工具，利用智慧电气云平台打通全产业链，使生产效率、产品质量、成本控制、库存各项指标有大幅度的改善。2022年单位产值能耗：1.7千克标煤/万元，优于先进值8，较2021年下降26%（*数据来源：温州产业能效指南2022版）；2022年单位工业增加值能耗：79.1万元/吨标煤，优于全省1.2和行业4.7的平均值要求。



六、环境责任

清洁生产&节能减排

公司生产的断路器产品荣获2021年度“绿色设计产品”，所推出新一代环保气体环网柜替代SF6气体柜，实现产品迭代升级。生产的变压器早在2012年就列入“国家节能技术装备推荐目录”，该变压器(S22型)指标优于现行标准一级能效，将传统叠铁芯采用立体卷铁芯代替，可节材25%，空载损耗降低30%。按每年为电网提供14万件产品计算，年可节材500吨，减少3000升SF6气体，节约3000吨标煤、减少5000吨碳排放。

绿色办公

公司积极响应国家“能耗双控”工作部署要求，全面推进公司各区域节能降耗工作，打造绿色低碳节能厂区，树立节能文化。公司照明系统全面使用LED灯具，厂区使用大面积窗户，办公楼使用落地窗，最大限度利用自然光，同时对车间、办公、宿舍和食堂等各功能区实现分区、分级照明管理。车间、走廊及楼梯间照明采用光控和经纬度感应控制系统，在光线不足且人流通过时自动启动照明系统，以达到节约照明用电和延长照明产品寿命的目的。

日常用水管理方面，在办公及生活场所要养成良好的节约用水习惯，用完后及时关掉水龙头，杜绝“滴、漏、冒、长流水”现象，在厂区办公大楼，全部采用节水型器具（延时出水装置、感应水龙头等等）；日常办公方面，公司引导全体员工自觉践行绿色低碳办公方式，推行无纸化办公，减少纸张浪费。

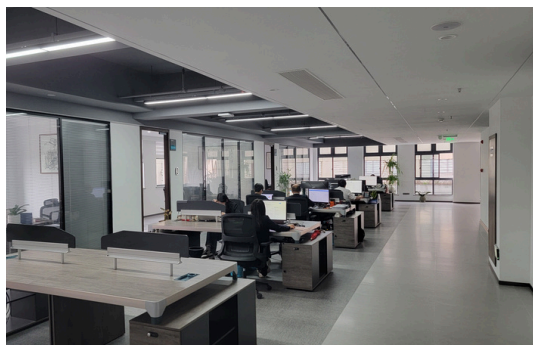

六、环境责任

设备维护管理

加强设备的维护保养，定期对机泵加换润滑油，保证设备运转正常，降低设备故障率。降低设备损耗，节省检修等成本。各装置设备管理员要对检修换下来的零部件，能回收修复的要回收修复，以便二次利用，从而降低备件采购成本。对现场检修拆下来的旧螺栓回收，并用机油浸泡处理，以便于二次使用，降低材料费用。



七、社会行为

公司注重实践企业公民和社会公民理念，将履行社会责任作为义不容辞的责任和使命，为投资者、员工、客户、供应商、公众创造价值，以实际行动回报各方关爱，融入社会、服务社会、奉献社会。

诚信经营

公司严格遵循国家各项税收法律和法规，依法纳税，合理运用相关优惠政策。公司在支持疫情防控相关收入、资源综合利用项目、医疗服务收入等方面享受国家增值税减免政策。

公司始终坚持依法纳税，积极履行企业社会责任，全年扶贫助学达100万元。

“巨邦奖学金”获奖学生名单

戒骄戒躁 继续努力

号	学院	专业	班级	姓名	辅导员
1	电气工程学院	电气工程及其自动化	电自卓越201	袁琳	刘卓琪
2	电气工程学院	电气工程及其自动化	电自卓越201	董明坤	刘卓琪
3	电气工程学院	电气工程及其自动化	电自卓越201	杨宇斌	刘卓琪
4	电气工程学院	电气工程及其自动化	电自卓越201	刘鹏利	刘卓琪
5	电气工程学院	电气工程及其自动化	电自卓越201	张小央	刘卓琪
6	电气工程学院	电气工程及其自动化	电自2013	刘晓龙	刘卓琪
7	电气工程学院	电气工程及其自动化	电自卓越211	胡永琪	陈恒阳
8	电气工程学院	电气工程及其自动化	电自2110	李芳	陈恒阳
9	电气工程学院	电气工程及其自动化	电自2110	刘永佳	陈恒阳
0	电气工程学院	电气工程及其自动化	电自2112	孟祥斌	陈恒阳
1	电气工程学院	电气工程及其自动化	电自2115	薛美娜	杨洋
2	电气工程学院	电气工程及其自动化	电自2115	朱颖	杨洋
3	电气工程学院	电气工程及其自动化	电自229	李国	李冬伟
4	电气工程学院	电气工程及其自动化	电自2213	王璐	李冬伟
5	电气工程学院	电气工程及其自动化	电自2214	李维	李冬伟
6	电气工程学院	电气工程及其自动化	电自2214	易子安	李冬伟
7	电气工程学院	电气工程及其自动化	电自2216	陈永琪	王彦琪
8	电气工程学院	电气工程及其自动化	电自2217	徐雨涵	王彦琪

公共关系



公司注重与各利益相关方建立良好的关系，积极参与社会公益事业，维护良好公共关系，树立良好企业形象，为建设和谐社会尽到责任。公司积极配合政府相关部门的监督检查，依法纳税。积极组织参与社区活动，与业界及不同社团保持良好沟通，广泛与社会群体保持紧密联系，多渠道主动收集地方政府和社区意见，实现企业与社会和谐互动。

八、总结与展望

总结与展望

巨邦集团秉承新发展理念，抓住新时代发展新机遇，探索产业融合协同发展，打造产业链命运共同体，实现经济效益、社会效益、生态效益相统一。

加快推进管理对接和文化融合，做好市场、资源、产品、生产、研发、服务协同，尽早实现最大化释放协同效益，实现集团整体利益及各股东方利益的共赢。进一步完善具有自身特色的安全管控体系，深化专项整治，强化基层安全自主管理能力建设，确保长周期安全局面。加快融入中国绿色发展指标体系，巩固超低排放改造成果，全面推进“碳达峰、碳中和”目标及路径落地，持续提升绿色发展水平。

坚持绿色低碳运营，在数据中心节能技术、办公建筑的绿色化和智慧化、企业无纸化办公等方面持续优化提升；另一方面，公司积极推动业务团队，以大数据、人工智能等技术和产品能力推动生态环保的探索和创新。践行环保减碳 用科技能力守护家园。

